



Prise de cotes – Taud de Grand Voile

Bateau

Client

Date

- A : Distance entre l'écoute et face avant du mat
 C : Circonférence du mat, voile et tête
 C' : Circonférence du mat
 D1 : Circonférence (avec la bôme) à la face arrière du mât en intégrant la tête
 D2 : Circonférence (avec la bôme) à 1 mètre
 D3 : Circonférence (avec la bôme) à mi longueur
 D4 : Circonférence (avec la bôme) au point d'écoute

Voile endraillé (coulisseaux à poste sur le mât) :

OU

Voile pliée ou roulée sur la bôme :

Note : Si la voile est pliée ou roulée sur la bôme, prendre uniquement les cotes A, C' et D1, sinon prendre toutes les cotes.

A :	<input type="text"/>	D1 :	<input type="text"/>
C :	<input type="text"/>	D2 :	<input type="text"/>
C' :	<input type="text"/>	D3 :	<input type="text"/>
L :	<input type="text"/>	D4 :	<input type="text"/>

Couleur :

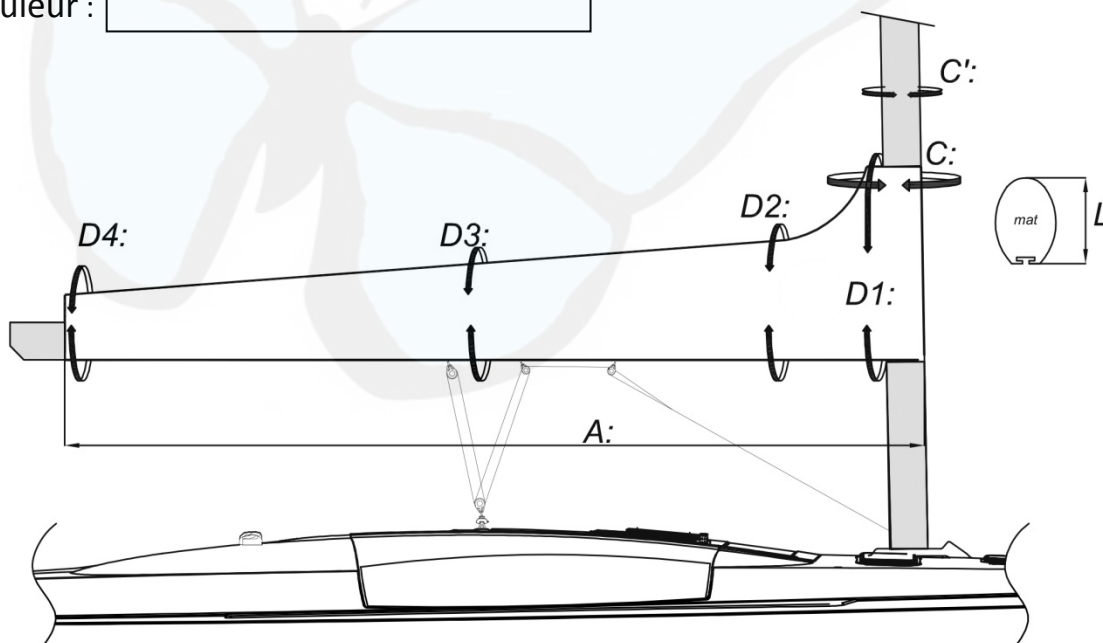

Commentaires